

端子箱詳細図：電線管方式

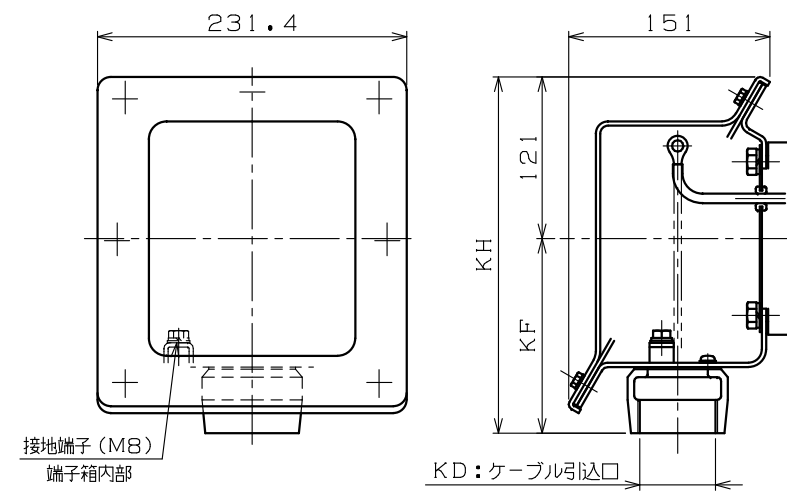

- 注) 1. 軸端キー及びキー溝は、JIS B 1301-1976 (沈みキー、キー溝) によっています。
 2. 端子箱の向きは90度毎に変えることが出来ます。
 3. 回転方向 (連結側から見て)
 反時計方向 (標準) 時計方向 両方向

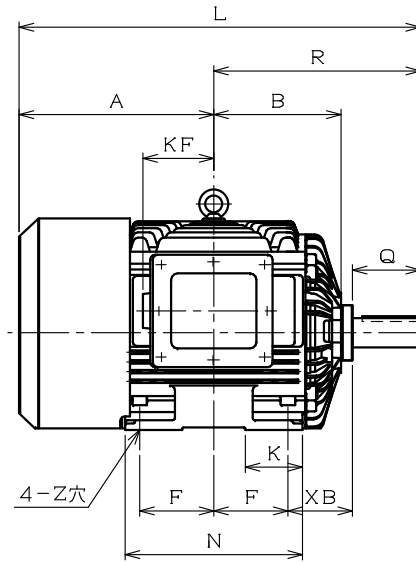
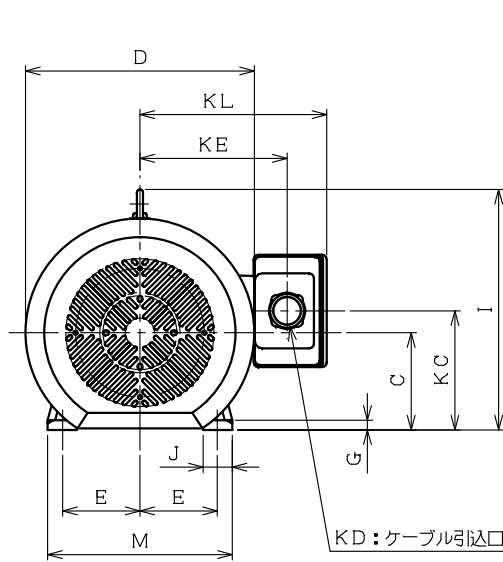
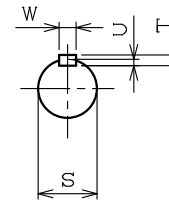
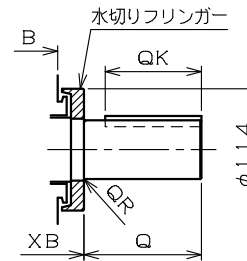

KD:ケーブル引込口	KF	KH	適用厚鋼電線管	標準
PF $\frac{1}{2}$	128	249	16	
PF $\frac{3}{4}$	128	249	22	
PF1	128	249	28	
PF1 $\frac{1}{4}$	128	249	36	
PF1 $\frac{1}{2}$	146	267	42	
PF2	146	267	54	◎
PF2 $\frac{1}{2}$	168	289	70	
PF3	168	289	82	

御注文先 _____
 見積番号 _____
 受注番号 _____
 項NO. _____
 用途 _____

寸法 mm												
A	B	C	D	E	F	G	I	J	K	KC	KE	KL
400.5	262	200-8.5	470	159	152.5	20	495	60	117.5	245	303	385

寸法 mm						軸端寸法 mm						
L	M	N	R	XB	Z	Q	QK	QR	S	T	U	W
826	380	365	425.5	133	18.5	140	120	0.5	60m6	11	7	18

軸受番号			
連結側	6313ZZC3	連結反対側	6312ZZC3

定 格

形 式	出 力 kW	定 格	極 数	電 圧 V	周 波 数 Hz	耐熱クラス	概算質量	わ く 番 号
FEF-PO	30	S1	6	200/200/220 400/400/440	50/60/60 50/60/60	F	328 kg	FE-200LJ
	37		6				359 kg	
	37		4				313 kg	
	45		4				318 kg	

REVISIONS	DESCRIPTION	DATE	BY	APPR.
②	ファンカバー及びD寸法変更	'14.10.28	古賀	日野
①	A寸法訂正	'14.08.26	古賀	日野

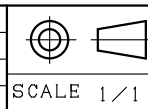

Nidec
 日本電産テクノモータ株式会社
 NIDEC TECHNO MOTOR CORPORATION

承認 検査 作図
 APPR. CHECK DRAW.
 日野 浦部
 '14.04.28 '14.04.28

三相かご形誘導電動機・全閉外扇形・外形図
屋外形

DWG. NO. **QM30052**
 REV. ②

ご注文先

ご使用先

受注番号-項番号

用途

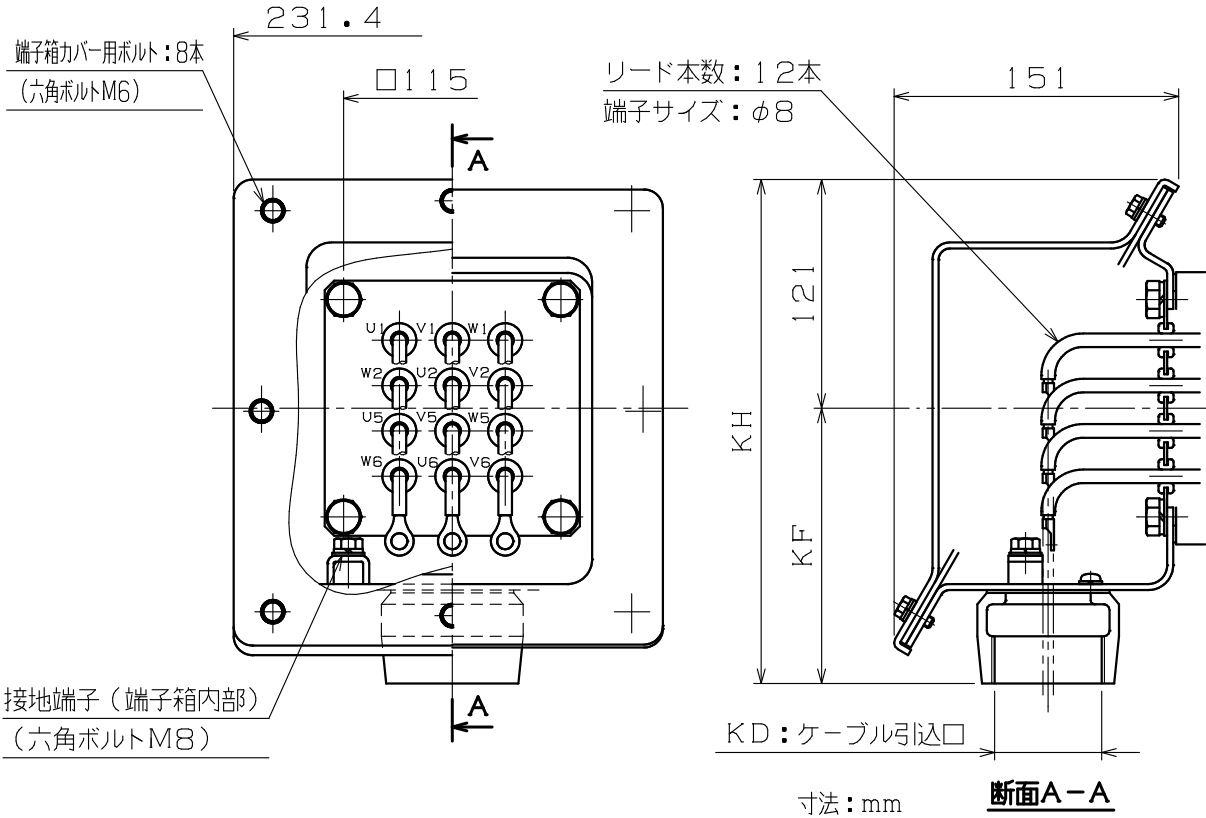

KD: ケーブル引込口	KF	KH	適用厚銅電線管	標準
PF 1/2	128	249	16	
PF 3/4	128	249	22	
PF 1	128	249	28	
PF 1 1/4	128	249	36	
PF 1 1/2	146	267	42	
PF 2	146	267	54	◎
PF 2 1/2	168	289	70	
PF 3	168	289	82	

REVISIONS			端子箱構造図			
	1 端子符号記載訂正		SCALE 1/4	KS115 (二重電圧仕様)		
 日本電産テクノモータ株式会社 NIDEC TECHNO MOTOR CORPORATION		承認 APPR.	検図 CHECK	作図 DRAW.	DWG. NO.	REV.
		伊藤 '21.10.06 克	篠原 '21.10.06 原	鶴木 '21.10.06 木	A42486	1

誘導電動機試験成績表

(TEST REPORT OF INDUCTION MOTOR)

NPMTS-DN1604 別紙2-5



日本電産テクノモータ株式会社
NIDEC TECHNO MOTOR CORPORATION

製作番号
Our Order No _____

機械番号
Item No _____

製造番号
Serial No. _____

台数
No. of Sets _____

形式 Type	出力 Output (kW)	極数 Poles	定格 Rating	相数 Phase	耐熱クラス TH,CL
FEF-PO	45	4	S1	3	155(F)

特性試験 Characteristics Test

周波数 Freq. (Hz)	無負荷試験 No Load Test			拘束試験 Locked-Rotor Test					巻線抵抗(端子間) Resistance Between Lines at 115 °C (Ω)
	電圧 Voltage(V)	電流 Current(A)	損失 Loss(W)	定格周波数 Rated Frequency (Hz)			1/2周波数 Freq.(Hz)		
				電圧 Voltage(V)	電流 Current(A)	損失 Loss(W)	電圧 Voltage(V)	損失 Loss(W)	
50	200	53.7	960	39.1	164	3207	22.1	2206	0.026
60	200	33.7	780	46.1	164	3594	25.0	2394	
60	220	40.9	930	46.1	164	3594	25.0	2394	

負荷特性

Load Characteristics

周波数 Freq. (Hz)	電圧 Voltage (V)	負荷率 Load (%)	電流 Current (A)	回転速度 Speed (min ⁻¹)	効率 Efficiency (%)	力率 Power Factor(%)	最大トルク Break-down Torque(%)	最小始動トルク Locked-Rotor Torque(%)	最大始動電流 Starting Current(A)
50	200	25	66.6	1495	91.4	53.4	269	204	1173
		50	92.1	1490	94.3	74.6			
		75	124	1485	94.9	82.7			
		100	160	1485	94.7	86.0			
		125	198	1480	94.4	87.0			
60	200	25	50.5	1795	92.7	69.9	216	170	963
		50	80.9	1790	94.8	84.6			
		75	116	1785	94.9	88.7			
		100	153	1780	95.0	89.1			
		125	195	1775	93.9	89.4			
60	220	25	54.1	1795	91.8	59.7	270	211	1091
		50	79.0	1790	94.7	78.8			
		75	108	1785	95.2	85.7			
		100	141	1780	95.0	88.0			
		125	176	1780	94.8	88.5			

温度試験 Temperature Test (上昇値 Rise)

周波数 Freq. (Hz)	抵抗法 Resistance Method	温度計法 Thermometer Method	
	固定子巻線温度 Windings(K)	外被温度 Frame(K)	軸受温度 Bearings (K)
50	67	43	44
60	61	37	41
60	54	33	36

絶縁抵抗

Ins. Resistance By 500V Megger	100MΩ 以上 Above
耐電圧試験(1分間) High Potential Test (A.C.60Hz For 1min)	良 Good V 1500 良 Good

外被, 構造, 寸法検査

Inspection of Appearance Construction & Outline Dimensions	良 Good
--	--------

ブレーキトルク Braking Torque	ブレーキ電流 Braking Current	振動試験 Vibration Test	騒音試験dB(A) Noise Test
(%)	(A)	良 Good	良 Good

防爆構造検査 Inspection of Explosion-proof Construction

防爆構造 Type of Explosion Protection	爆発等級 Explosion Class	発火度 Ignition Temp Group	拘束電流(A) Locked-Rotor Current	許容拘束時間(Sec) Permissible Locking Time	危険場所 Hazardous Area

注記 Notes:

試験日

Date of Test :

承認

Approved By :

頁

Page :

誘導電動機試験成績表

(TEST REPORT OF INDUCTION MOTOR)

NPMTS-DN1604 別紙2-6



製作番号
Our Order No _____

製造番号
Serial No. _____

機械番号
Item No _____

台数
No. of Sets _____

日本電産テクノモータ株式会社
NIDEC TECHNO MOTOR CORPORATION

形式 Type	出力 Output (kW)	極数 Poles	定格 Rating	相数 Phase	耐熱クラス TH,CL
FEF-PO	45	4	S1	3	155(F)

特性試験 Characteristics Test

周波数 Freq. (Hz)	無負荷試験 No Load Test			拘束試験 Locked-Rotor Test					巻線抵抗(端子間) Resistance Between Lines at 115 °C (Ω)
	電圧 Voltage(V)	電流 Current(A)	損失 Loss(W)	定格周波数 Rated Frequency (Hz)			1/2周波数 Freq.(Hz)		
				電圧 Voltage(V)	電流 Current(A)	損失 Loss(W)	電圧 Voltage(V)	損失 Loss(W)	
50	400	26.8	960	78.2	82	3207	44.1	2206	0.106
60	400	16.8	780	92.1	82	3594	50.0	2394	
60	440	20.5	930	92.1	82	3594	50.0	2394	

負荷特性

Load Characteristics

周波数 Freq. (Hz)	電圧 Voltage (V)	負荷率 Load (%)	電流 Current (A)	回転速度 Speed (min ⁻¹)	効率 Efficiency (%)	力率 Power Factor(%)	最大トルク Break-down Torque(%)	最小始動トルク Locked-Rotor Torque(%)	最大始動電流 Starting Current(A)
50	400	25	33.3	1495	91.4	53.4	269	204	587
		50	46.1	1490	94.3	74.6			
		75	62.1	1485	94.9	82.7			
		100	79.8	1485	94.7	86.0			
		125	98.8	1480	94.4	87.0			
60	400	25	25.2	1795	92.7	69.9	216	170	481
		50	40.5	1790	94.8	84.6			
		75	57.9	1785	94.9	88.7			
		100	76.7	1780	95.0	89.1			
		125	97.6	1775	93.9	89.4			
60	440	25	27.0	1795	91.8	59.7	270	211	546
		50	39.5	1790	94.7	78.8			
		75	54.2	1785	95.2	85.7			
		100	70.6	1780	95.0	88.0			
		125	87.8	1780	94.8	88.5			

温度試験 Temperature Test (上昇値 Rise)

周波数 Freq. (Hz)	抵抗法 Resistance Method	温度計法 Thermometer Method	
	固定子巻線温度 Windings(K)	外被温度 Frame(K)	軸受温度 Bearings(K)
50	67	43	44
60	61	37	41
60	54	33	36

絶縁抵抗

Ins. Resistance By 500V Megger	100MΩ 以上 Above
耐電圧試験(1分間) High Potential Test (A.C.60Hz For 1min)	良 Good V 1900 良 Good

外被, 構造, 寸法検査

Inspection of Appearance Construction & Outline Dimensions	良 Good
--	--------

ブレーキトルク Braking Torque	ブレーキ電流 Braking Current	振動試験 Vibration Test	騒音試験dB(A) Noise Test
(%)	(A)	V- 良 Good	良 Good

防爆構造検査 Inspection of Explosion-proof Construction

防爆構造 Type of Explosion Protection	爆発等級 Explosion Class	発火度 Ignition Temp Group	拘束電流(A) Locked-Rotor Current	許容拘束時間(Sec) Permissible Locking Time	危険場所 Hazardous Area

注記 Notes:

試験日

Date of Test :

承認

Approved By :

頁

Page :