

KD : ケーブル引込口	KF	KH	適用厚鋼電線管	標準
PF 1/2	105	185	16	
PF 3/4	105	185	22	
PF 1	105	185	28	
PF 1 1/4	105	185	36	◎
PF 1 1/2	125	205	42	
PF 2	125	205	54	

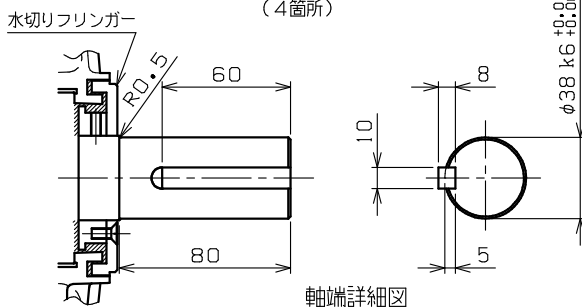

注) 1. 軸端キー及びキー溝は、JIS B 1301-1976 (沈みキー、キー溝) によっています。

2. 回転方向 (連結側から見て)

- 反時計方向 (標準) 時計方向 両方向

定 格

形式	出力 kW	定格	極数	電 圧 V	周波数 Hz	耐熱クラス	ワ ク 番 号
FEK-PSO	5.5	S1	2	400/400/440	50/60/60	F	132S
FEF-PSO			4				
FEK-PSO	7.5	2					

使用条件	取付方向	軸水平
	冷媒温度	-20°C ~ +40°C
	相対湿度	85%RH以下
設計仕様	適用規格	JIS, JEC
	保護構造	IP44
	回転方向	注) 2. による
	塗装色	マンセルN7
	軸の動き	連結反対側に約1.5mm
	軸受番号 (連結側)	6208ZZC3
	(連結反対側)	6206ZZC3
軸受グリース	マルテンブSRL	
概算質量	5.5kW 2P	44kg
	5.5kW 4P	51kg
	7.5kW 2P	52kg

御注文先
見積番号
受注番号
項NO.
用途

REVISIONS	DESCRIPTION	DATE	BY	APPR.
1	モータ重量変更のため	'16.03.17	瀧川 日野	

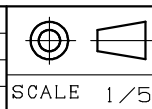

Nidec
日本電産テクノモータ株式会社
NIDEC TECHNO MOTOR CORPORATION

承認	検査	図作
APPR. 日野	CHECK 篠原	DRAW. 瀧川
'14.02.26	'14.02.26	'14.02.26

三相かご形誘導電動機・全閉外扇形
外形図 屋外用

DWG. NO. **AM30031**

REV. 1

ご注文先

ご使用先

受注番号-項番号

用途

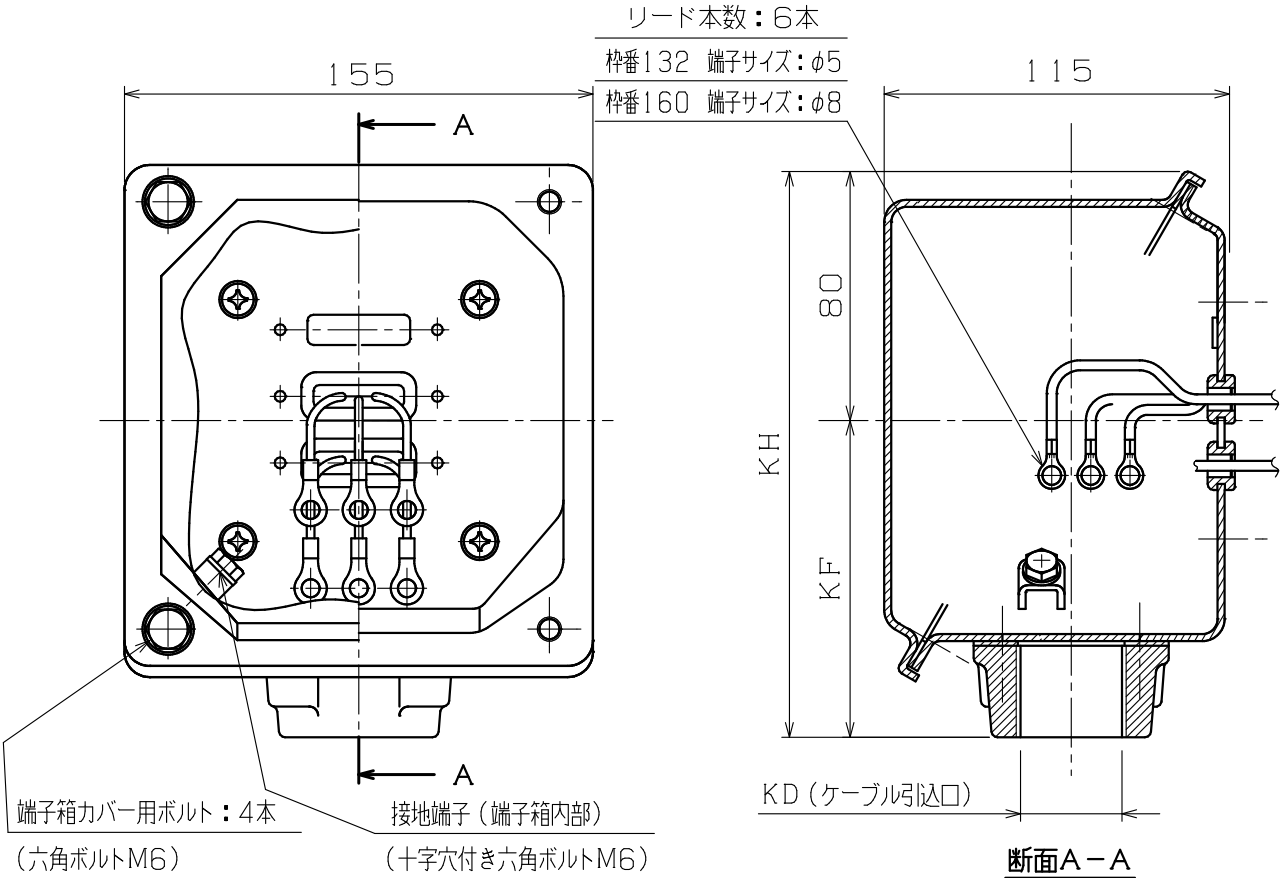

KD：ケーブル引込口	KF	KH	適用厚鋼電線管	標準
PF 1/2	105	185	16	
PF 3/4	105	185	22	
PF 1	105	185	28	
PF 1 1/4	105	185	36	◎
PF 1 1/2	125	205	42	
PF 2	125	205	54	

REVISIONS						端子箱構造図	
	DESCRIPTION	DATE	BY	APPR.		SCALE 1/3	KS80 (単電圧仕様)
 日本電産テクノモータHD株式会社 NIDEC TECHNO MOTOR HOLDINGS CORPORATION			承認 APPR.	検 CHECK	作 DRAW.	DWG. NO.	REV.
			伊藤 21.10.06 克	篠原 21.10.06 原	鷗 21.10.06 木	A42484	◇

誘導電動機試験成績表

(TEST REPORT OF INDUCTION MOTOR)

NPMTS-DN1602 別紙2-5



日本電産テクノモータ株式会社
NIDEC TECHNO MOTOR CORPORATION

製作番号 Our Order No _____ 製造番号 Serial No. _____
機械番号 Item No _____ 台数 No. of Sets _____

形式 Type	出力 Output (kW)	極数 Poles	定格 Rating	相数 Phase	耐熱クラス TH,CL
FEK-PSO	7.5	2	S1	3	155(F)

特性試験 Characteristics Test

周波数 Freq. (Hz)	無負荷試験 No Load Test			拘束試験 Locked-Rotor Test					巻線抵抗(端子間) Resistance Between Lines at 115 °C (Ω)
	電圧 Voltage(V)	電流 Current(A)	損失 Loss(W)	定格周波数 Rated Frequency (Hz)			1/2周波数 Freq.(Hz)		
				電圧 Voltage(V)	電流 Current(A)	損失 Loss(W)	電圧 Voltage(V)	損失 Loss(W)	
50	400	6.45	454	70.8	15	738			0.949
60	400	3.96	406	81.8	15	810			
60	440	4.85	472	81.8	15	810			

負荷特性

Load Characteristics

周波数 Freq. (Hz)	電圧 Voltage (V)	負荷率 Load (%)	電流 Current (A)	回転速度 Speed (min ⁻¹)	効率 Efficiency (%)	力率 Power Factor(%)	最大トルク Break-down Torque(%)	最小始動トルク Locked-Rotor Torque(%)	最大始動電流 Starting Current(A)
50	400	25	7.20	2985	84.2	44.4	378	280	119
		50	9.10	2970	89.7	66.3			
		75	11.5	2955	90.9	77.2			
		100	14.4	2935	90.1	82.7			
		125	17.6	2910	89.3	85.5			
60	400	25	5.10	3585	84.8	61.9	307	227	97
		50	7.50	3570	90.0	79.3			
		75	10.4	3550	91.1	85.4			
		100	13.6	3525	90.2	87.5			
		125	17.2	3490	89.2	87.9			
60	440	25	5.70	3585	83.2	52.0	383	287	110
		50	7.60	3575	89.5	72.4			
		75	9.9	3560	91.1	81.3			
		100	12.6	3540	90.2	85.3			
		125	14.3	3515	90.5	87.0			

温度試験 Temperature Test (上昇値 Rise)

周波数 Freq. (Hz)	抵抗法 Resistance Method	温度計法 Thermometer Method	
	固定子巻線温度 Windings(K)	外被温度 Frame(K)	軸受温度 Bearings(K)
50	65	36	39
60	57	31	36
60	49	31	36

絶縁抵抗

Ins. Resistance By 500V Megger	100MΩ 以上 Above
耐電圧試験(1分間) High Potential Test (A.C.60Hz For 1min)	良 Good V 1900 良 Good

外被, 構造, 寸法検査

Inspection of Appearance Construction & Outline Dimensions	良 Good
--	--------

ブレーキトルク Braking Torque	ブレーキ電流 Braking Current	振動試験 Vibration Test	騒音試験dB(A) Noise Test
(%)	(A)	V-	良 Good

防爆構造検査 Inspection of Explosion-proof Construction

防爆構造 Type of Explosion Protection	爆発等級 Explosion Class	発火度 Ignition Temp Group	拘束電流(A) Locked-Rotor Current	許容拘束時間(Sec) Permissible Locking Time	危険場所 Hazardous Area

注記 Notes:

試験日

Date of Test :

承認

Approved By :

頁

Page :