

項	電線管ネジ口径 KD	KF	KH	適用厚鋼電線管
1	PF1/2	90	160	16
2	PF3/4	90	160	22
3	PF1	90	160	28
4	PF1 1/4	90	160	36

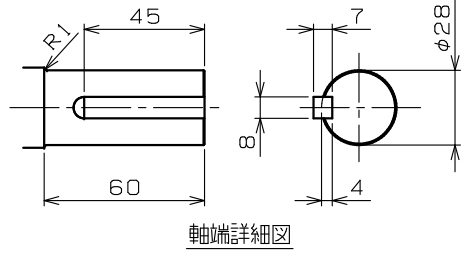

注) 1. 軸端キー及びキー溝は、JIS B 1301-1976 (沈みキー、キー溝) によっています。
 2. 回転方向 (連結側から見て)
 反時計方向 (標準) 時計方向 両方向

御注文先 _____
 見積番号 _____
 受注番号 _____
 項NO. _____
 用途 _____

定 格							
形 式	出 力 kW	定 格	極 数	電 圧 V	周 波 数 Hz	耐 熱 クラス	ワ ク 番 号
FEQ-PSO	1.5	S1	6	400/400/440	50/60/60	F	100L
	2.2		4				

使用条件	取付方向	軸水平
	冷媒温度	-20°C ~ +40°C
	相対湿度	85%RH以下
設計仕様	適用規格	JIS, JEC
	保護構造	IP44
	回転方向	注) 2. による
	塗装色	マンセルN7
	軸の動き	連結反対側に約1.5mm
	軸受番号 (連結側)	6206ZZC3
	軸受番号 (連結反対側)	6205ZZC3
軸受グリース	マルテンブSRL	
概算質量	30kg	

REVISIONS	DESCRIPTION	DATE	BY	APPR.
③	ラベル削除	'15.01.21	中園	日野
②	モータ全長見直し、銘板追加のため	'14.12.17	瀧川	日野
①	モータ全長見直しの為	'14.07.14	瀧川	日野

Nidec
 日本電産テクノモータ株式会社
 NIDEC TECHNO MOTOR CORPORATION

承認 APPR. 日野 14.02.26
 検 査 CHECK 篠原 14.02.26
 作 図 DRAW. 瀧川 14.02.26

三相かご形誘導電動機・全閉外扇形
 外形図 屋外用

ご注文先

ご使用先

受注番号-項番号

用途

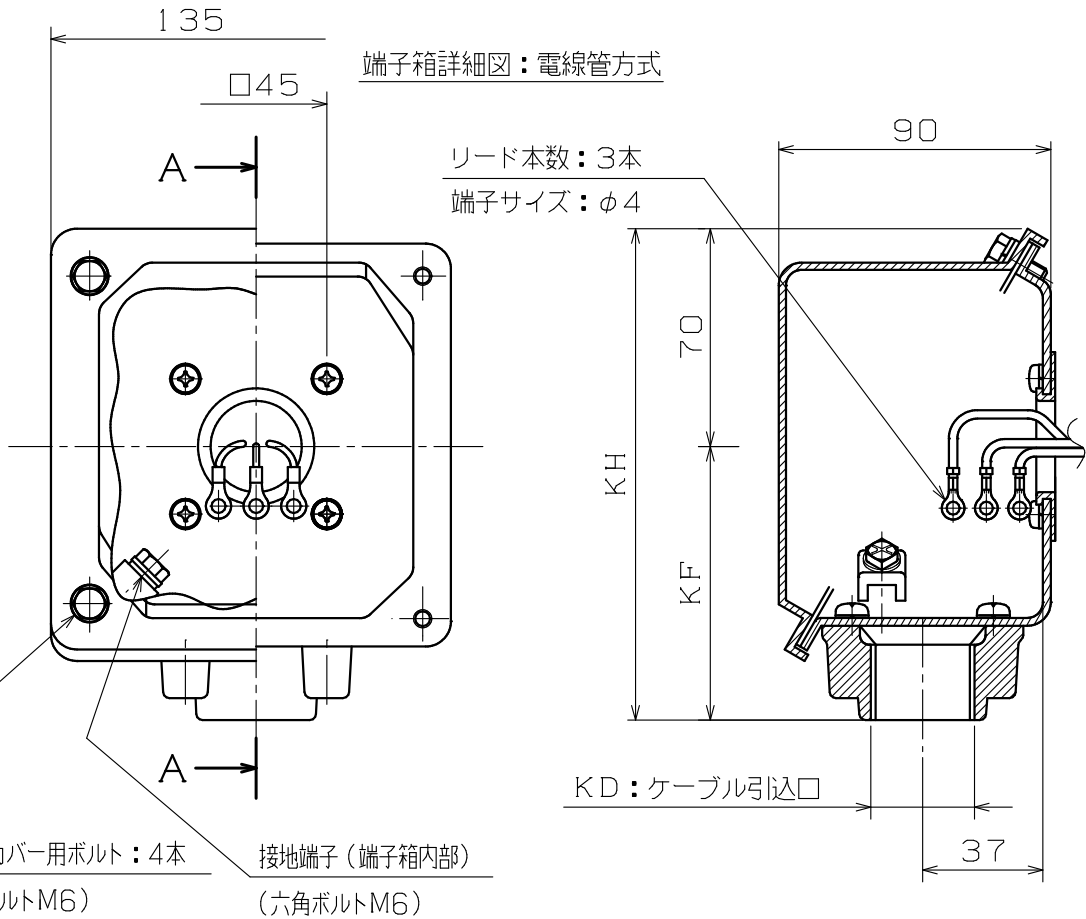

断面A-A

KD：ケーブル引込口	KF	KH	適用厚鋼電線管	標準
PF 1/2	90	160	16	
PF 3/4	90	160	22	◎
PF 1	90	160	28	
PF 1 1/4	90	160	36	

REVISIONS						端子箱構造図	
	DESCRIPTION	DATE	BY	APPR.		SCALE 1/3	KS45 (単電圧仕様)
 日本電産テクノモータHD株式会社 NIDEC TECHNO MOTOR HOLDINGS CORPORATION			承認 APPR. 伊藤 克 21.10.06	検査 CHECK 篠原 21.10.06	作図 DRAW. 鶴木 21.10.06	DWG. NO. A42482	REV. ◇

誘導電動機試験成績表

(TEST REPORT OF INDUCTION MOTOR)

NPMTS-DN1603 別紙2-2



日本電産テクノモータ株式会社
NIDEC TECHNO MOTOR CORPORATION

製作番号 Our Order No _____ 製造番号 Serial No. _____
機械番号 Item No _____ 台数 No. of Sets _____

形式 Type	出力 Output (kW)	極数 Poles	定格 Rating	相数 Phase	耐熱クラス TH,CL
FEQ-PSO	2.2	4	S1	3	155(F)

特性試験 Characteristics Test

周波数 Freq. (Hz)	無負荷試験 No Load Test			拘束試験 Locked-Rotor Test					巻線抵抗(端子間) Resistance Between Lines at 115 °C (Ω)
	電圧 Voltage(V)	電流 Current(A)	損失 Loss(W)	定格周波数 Rated Frequency (Hz)			1/2周波数 Freq.(Hz)		
				電圧 Voltage(V)	電流 Current(A)	損失 Loss(W)	電圧 Voltage(V)	損失 Loss(W)	
50	400	3.23	150	68.4	4.5	207			4.852
60	400	2.13	116	80.4	4.5	213			
60	440	2.62	156	80.4	4.5	213			

負荷特性

Load Characteristics

周波数 Freq. (Hz)	電圧 Voltage (V)	負荷率 Load (%)	電流 Current (A)	回転速度 Speed (min ⁻¹)	効率 Efficiency (%)	力率 Power Factor(%)	最大トルク Break-down Torque(%)	最小始動トルク Locked-Rotor Torque(%)	最大始動電流 Starting Current(A)
50	400	25	3.52	1490	76.0	29.8	275	393	40
		50	3.93	1480	84.1	48.0			
		75	4.55	1470	86.3	60.6			
		100	5.32	1460	86.7	68.8			
		125	6.24	1455	86.4	72.1			
60	400	25	2.56	1785	81.3	38.4	246	304	35
		50	3.10	1775	87.2	58.6			
		75	3.82	1765	88.9	70.4			
		100	4.70	1750	89.5	76.7			
		125	5.68	1745	87.6	79.2			
60	440	25	2.91	1790	81.9	30.4	298	368	39
		50	3.31	1785	88.2	49.3			
		75	3.90	1770	89.4	62.0			
		100	4.59	1760	89.5	70.3			
		125	5.37	1755	89.1	73.7			

温度試験 Temperature Test (上昇値 Rise)

周波数 Freq. (Hz)	抵抗法 Resistance Method	温度計法 Thermometer Method	
	固定子巻線温度 Windings(K)	外被温度 Frame(K)	軸受温度 Bearings(K)
50	50	46	38
60	40	37	31
60	35	32	27

絶縁抵抗

Ins. Resistance By 500V Megger	100MΩ 以上 Above
耐電圧試験(1分間) High Potential Test (A.C.60Hz For 1min)	良 Good V 1900 良 Good

外被, 構造, 寸法検査

Inspection of Appearance Construction & Outline Dimensions	良 Good
--	--------

ブレーキトルク Braking Torque	ブレーキ電流 Braking Current	振動試験 Vibration Test	騒音試験dB(A) Noise Test
(%)	(A)	V-	良 Good

防爆構造検査 Inspection of Explosion-proof Construction

防爆構造 Type of Explosion Protection	爆発等級 Explosion Class	発火度 Ignition Temp Group	拘束電流(A) Locked-Rotor Current	許容拘束時間(Sec) Permissible Locking Time	危険場所 Hazardous Area

注記 Notes:

試験日

Date of Test :

承認

Approved By :

頁

Page :